



AQUECEDOR DE ESPLANADA  
MANUAL DE INSTRUÇÕES  
MODELO: DB-766



LEIA E GUARDE ESTE MANUAL PARA FUTURA CONSULTA



# **AVISO MEDIDAS DE SEGURANÇA**

POR FAVOR LEIA AS SEGUINTE MEDIDAS DE SEGURANÇA, NO MANUSEAMENTO DO APARELHO

## ***PARA SUA SEGURANÇA***

Se cheirar a gás:

1. Desligue o gás.
2. Apague qualquer chama.
3. Se o cheiro persistir, telefone imediatamente ao seu técnico do gás ou aos bombeiros.

## ***PARA SUA SEGURANÇA***

1. Não guarde, nem utilize gasolina, ou outros vapores inflamáveis e líquidos igualmente inflamáveis.

2. Quando a botija do gás não estiver a ser utilizada não deve ser guardada dentro do aparelho.

## **AVISO**

- 1) Utilizar ao ar livre ou em áreas ampliadas e ventiladas.
- 2) Na área ampliada e ventilada, 25% da área deve ser numa superfície aberta.
- 3) A superfície total é a soma das superfícies das paredes.

AVISO : Uma instalação, arranjo, alteração, serviço ou manutenção mal feita pode causar estragos ou mesmo destruição da propriedade. Leia as instruções de instalação, arranjo e manutenção muito atentamente antes de instalar o aparelho e até antes de o utilizar.

## **Aviso**

Leia as instruções antes de instalar ou utilizar o aparelho.

- Este aparelho deve ser instalado, e a botija do gás armazenada de acordo com os regulamentos em vigor.
- Não obstrua as aberturas da ventilação presentes no compartimento da botija de gás.
- Não desloque o aparelho quando este estiver a ser utilizado.
- Desligue a válvula da botija do gás ou o regulador de gás, antes de mover o aparelho.
- O tubo da mangueira deve ser mudado nos intervalos de tempo prescrito.
- Use apenas o tipo de gás e o tipo de botija especificado pelo fornecedor.
- No caso de estar vento muito forte, deve ter atenção para que o aparelho não fique inclinado ou até tombar.

# ÍNDICE

Cuidado.....	1
Localização do aquecedor .....	2
Requerimentos do Gás.....	2
Teste de fuga de gás. ....	2
Manuseamento e Arrumação.....	3
Limpeza e cuidado.....	4
Peças e Especificações.....	4
Montagem.....	6
Lista de Problemas. ....	10

# CUIDADO

POR FAVOR LEIA COM ATENÇÃO AS SEGUINTE MEDIDAS DE SEGURANÇA, ANTES DE MANUSEAR O APARELHO.

- Não utilize este aparelho dentro de casa, visto que pode causar estragos e até destruição de propriedade.
- Este aquecedor exterior não foi concebido para utilizar nem instalar em veículos recreativos e/ou barcos.
- A instalação ea reparação devem ser feitas por pessoas especializadas e qualificadas.
- A instalação inapropriada, ajustes e alterações podem causar lesões e/ou destruição de propriedades,
- Não tente alterar o aparelho de maneira nenhuma.
- Nunca troque ou substitua o regulador por outro que não aquele que o fornecedor recomenda e aconselha.
- Não guarde ou utilize gasolina, ou outros líquidos ou vapores inflamáveis, no aparelho.
- Toda a rede de gás, mangueira, regulador, piloto ou queimador, devem ser inspeccionados, devido a possíveis fugas ou danos, antes de utilizar o aparelho, e depois anualmente inspeccionada por um técnico especializado. Todos os testes devem ser feitos com uma solução de sabonete. Nunca utilize uma chama para verificar se existe possíveis fugas de gás.
- Não utilize o aparelho até ter sido feita uma inspecção a todas as ligações, relativamente a uma possível fuga de gás.
- Caso detecte cheiro a gás, desligue imediatamente a válvula de gás. Feche a válvula do cilindro. Para verificar se a fuga de gás é na mangueira: aperte a mangueira e teste com uma solução de sabão se há formação de bolhas. Caso continue a fazer bolhas, dirija-se ao local de compra do aparelho e faça a devolução da mangueira. Por outro lado, se a fuga de gás for na válvula do cilindro desligue-a e faça o teste com uma solução de sabão. Caso continue a haver formação de bolhas, dirija-se ao local de comprar e faça a devolução da mesma.
- Não transporte o aparelho enquanto este estiver a funcionar.
- Não mova o aparelho logo após tê-lo desligado, aguarde até este ter arrefecido.
- Deixe a ventilação do compartimento da botija de gás desobstruído e limpo da sujidade.
- Não pinte nenhuma parte do aparelho.
- Todos os compartimentos, circulação e passagem de ar do aparelho devem ser mantidas limpas e desobstruídas. Limpe o aparelho frequentemente.
- A válvula da botija de gás deve ser desligada quando o aparelho não está a ser utilizado.
- Verifique imediatamente o aparelho se:
- Este não atingira temperatura desejada.
- Se o queimador emitir um ruído durante o seu uso (atenção que um ligeiro barulho é normal quando o aparelho desligar).
- Se lhe cheirar a gás, e a chama estiver extremamente amarela
- A botija de gás e os propulsores devem estar longe de sítios onde circulem pessoas que possam tropeçar ou onde a mangueira pode provocar danos acidentais.
- Qualquer dispositivo de segurança que tenha sido removido, deve ser substituído antes de utilizar o aparelho.
- Adultos e crianças devem ficar afastadas das temperaturas altas, uma vez que podem provocar queimaduras e queimar a roupa.
- As crianças devem ser vigiadas e supervisionadas quando estão perto da área do aparelho.
- A roupa ou outros materiais inflamáveis não devem ser penduradas no aparelho ou colocadas perto do mesmo.
- Mude a botija do gás num local amplo, e numa área ventilada, longe de qualquer fonte de ignição (tal como cigarros, velas, outros produtos inflamáveis...).
- Verifique se o regulador está correctamente instalado e preparado para ser utilizado.  
Não obstrua as saídas de ar do compartimento da botija de gás.
- Desligue a válvula de gás após a utilização do aparelho.
- Caso haja uma fuga de gás, nunca ligue o aparelho, a válvula de gás deve ser imediatamente fechada e o

aparelho deve ser inspeccionado e reparado antes de o voltar a utilizar.

- Verificar a mangueira pelo menos uma vez por mês (e sempre que é mudada a botija). Se a mangueira tiver sinais de danos, rachas (...) deve ser logo substituída por uma do mesmo tamanho e qualidade.

## LOCALIZAÇÃO

- O aparelho deve ser colocado apenas no exterior. Certifique-se que está numa zona ventilada.
- Mantenha sempre o aparelho a pelo menos 100 metros de materiais inflamáveis.
- Deve ser colocado numa zona plana e firme.
- Nunca utilize o aparelho em zonas que contenham substâncias explosivas, como por exemplo gasolina, ou outros materiais inflamáveis (líquidos ou vapores).
- Para proteger o aparelho de ventos fortes, segure o aparelho ao chão com parafusos.

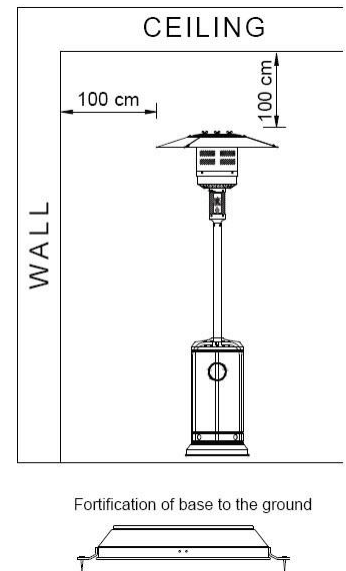

## REQUERIMENTOS DO GÁS

- Utilize apenas gás butano ou propano.
- A pressão do regulador e da mangueira deve ser montada segundo as normas do local.
- A instalação deve ser montada de acordo com as leis e normas. Caso não existam estas leis ou normas a instalação deve ser feita de acordo com as leis de armazenamento e manuseamento de gases de petróleo liquefeito.
- Uma botija de gás enferrujada, danificada deve ser verificada por um técnico. Nunca utilize uma botija de gás que tenha a válvula danificada.
- O compartimento da botija de gás deve ser arranjado de forma a permitir a saída de ar.
- Nunca ligue uma botija de gás não regulamentada ao aparelho.

## TESTE DE FUGA DE GÁS

As ligações do aparelho são previamente testadas na fábrica antes do embarque. No entanto a verificação do aparelho é fundamental, visto que durante o embarque poderá ter ocorrido algo que possa comprometer a segurança do aparelho.

- Faça uma solução de sabão e água. Aplique esta solução com um pano, um pincel, ou um borrifador. Caso haja fuga de gás a solução de água e sabão começará a produzir bolhas.
- O aparelho deve ser verificado com uma botija de gás cheia.

- Certifique-se que a válvula de segurança está fechada.
- Ligue o gás.
- Em caso de fuga de gás, desligue logo a ligação de gás. Aperte as conexões a ver se faz mais bolhas. E volte a ligar o gás novamente.
- Nunca faça este teste quando estiver a fumar.

# MANUSEAMENTO E ARRUMAÇÃO

## PARA LIGAR O APARELHO.

1. Rode a válvula de gás completamente.
2. Pressione e gire o botão de controlo da variável para a posição PILOTO (90º no sentido anti-horario).
3. Pressione o botão de controlo de variável e segure por 30 segundos. Enquanto mantém premido o botão de controlo da variável, pressione o botão de ignição várias vezes até ligar a chama-piloto.

Nota:

- Se uma nova botija de gás foi instalada, aguarde pelo menos um minuto, de forma ao gás que se encontra na mangueira chegue ao compartimento piloto.
  - Quando estiver a acender a chama piloto, certifique-se que o botão e continuamente pressionado. Deixe de pressionar quando a chama estiver acesa.
  - A chama - piloto deve ser vigiada e controlada a partir da pequena janela redonda, localizado na parte inferior das chama (à esquerda ou à direita do controlador).
  - Se a chama-piloto não se acender ou se apagar, repita o passo 3.
4. Após a chama-piloto estar acesa, rodeo botão de controlo para a posição máxima e deixe-o lá durante 5 minutos ou mais ,antes de rodar o manípulo para a temperatura desejada.

## PARA DESLIGAR O AQUECEDOR

1. Gire o botão de controlo da chama para a posição PILOTO.
2. Pressione e rode o botão para a posição OFF.

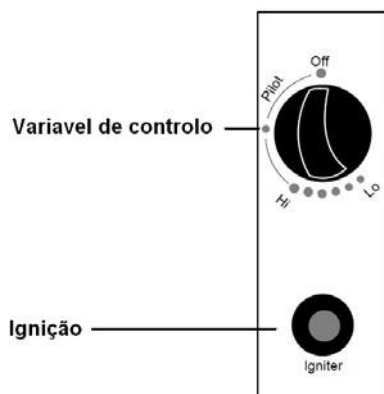

3. Desligue a válvula de gás totalmente.

## ARRUMAÇÃO

1. Desligue sempre a válvula da botija de gás depois de utilizar o aparelho, ou em caso de perturbação.
2. Retire o controlo de pressão e a mangueira.
3. Verifique a ver se há danos na válvula de gás, mangueira. Caso haja substitua-a no seu revendedor de gás.
4. Nunca guarde as botijas de gás líquido em locais sem circulação adequada do ar.



## LIMPEZA E CUIDADO

- Limpe a superfície com um pano macio e húmido. Não limpe o aparelho com produtos de limpeza uma vez que são inflamáveis e corrosivos.
- Remova os destroços do queimador para mantê-lo limpo e seguro a ser utilizado.
- Cubra o queimador com uma capa protectora quando o aparelho não estiver a ser utilizado.

## PEÇASE ESPECIFICAÇÕES

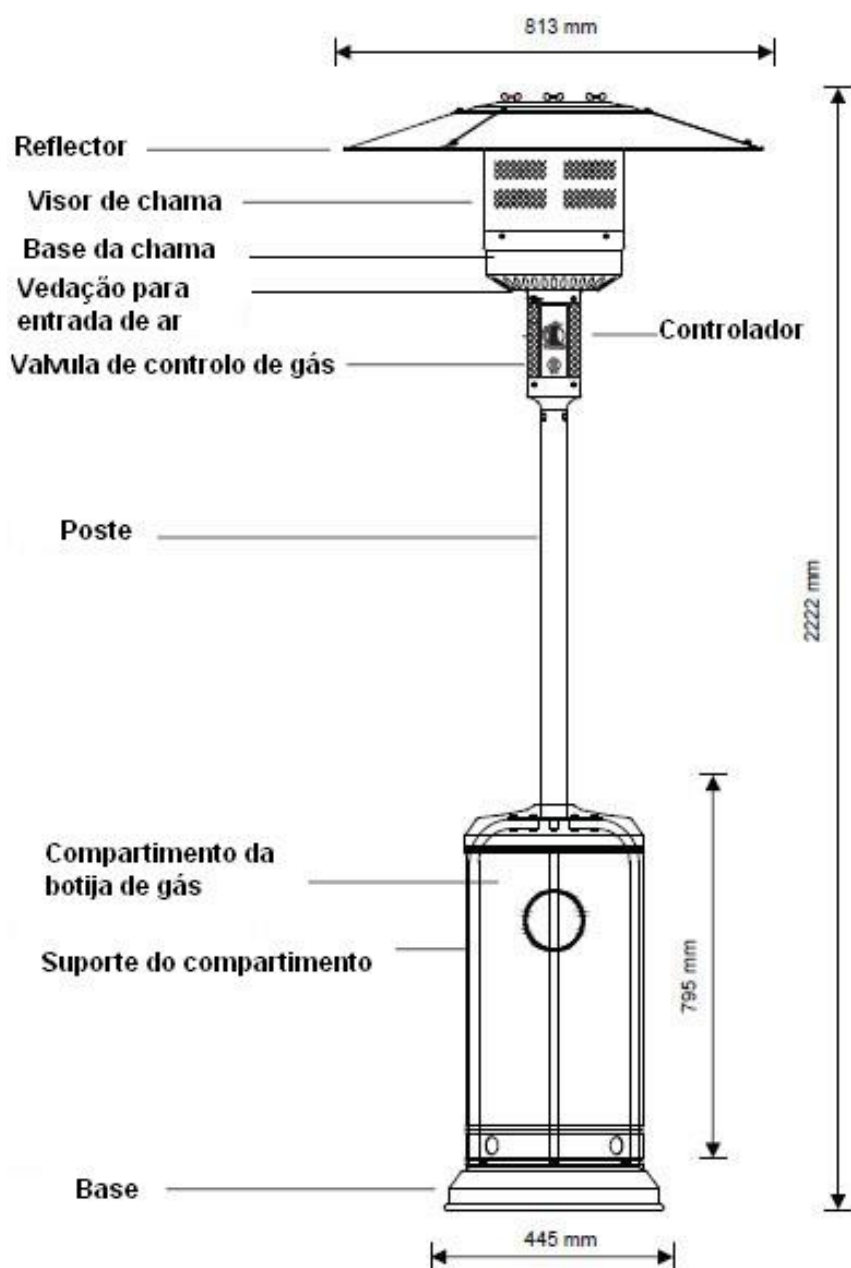

**A. Construção e características**

- . Transportáveis para o terraço / jardim.
- . Invólucro em aço com revestimento de aço inoxidável.
- . Ligações de mangueira de gás em metal.
- . Emissão de calor reflector.

**B. Especificações**

- . Utilize apenas gás propano ou butano
- . Max. voltagem: 14000 watts
- . Min. voltagem: 5000 watts
- . Consumo:

CATEGORIA DO GÁS	I3+(28-30/37)	I3B/P(30)		I3B/P(50)
TIPO DE GÁS	Butano	Propano	GPL Misturas de gás	GPL Misturas de Gas
PRESSÃO DO GÁS	28-30 mbar	37 mbar	30 mbar	50mbar
CONSUMO	450-870g/h	640-1230g/h	550-1060g/h	

Com certificado CE

**C. Tabela do injector**

CATEGORIA DO GAS	I3+(28-30/37)	I3B/P(30)		I3B/P(50)
TIPO DE GAS	Butane	Propane	GPL Misturas de Gas	GPL Misturas de Gas
PRESSÃO DO GAS	28-30 mbar	37 mbar	30 mbar	50mbar
TOTAL HEAT INPUT (Hs): (Qn)	14kW (870g/h)			
DIMENSÕES DO INJECTOR	1.90 mm para queimador principal 0.18 mm para queimador piloto		1.70 mm para queimador principal 0.18 mm para queimador piloto	

- . A montagem da mangueira e do regulador deve obedecer as normas e leis do local.
- . A saída do regulador deverá satisfazer a pressão do gás correspondente à categoria da tabela do injector.
- . O aparelho exige que a mangueira tenha 1.4m comprimento.

# MONTAGEM

## Ferramentas necessárias:

- Uma chave– inglesa com abertura de 10 a 13 mm.
- Uma chave – inglesa (2) com aproximadamente 20cm de comprimento
- Alicates com cerca de 23 cm de comprimento
- Chave – parafusos
- Solução de água e sabão

## Partes do aparelho:

- Compartimento para botija de gás
- 3 suportes de metal
- Reflector 813 mm com 9 anilhas Ø8 mm, 3 porcas M8
- 3 Peças M8 para o suporte do queimador
- 4 Parafusos M6 x 10 mm para montagem posterior do queimador
- 6 Parafusos e 6 porcas M6 x 35 mm para os postes
- 3 Parafusos M8 x 16 mm para suporte

## PROCEDIMENTO DA MONTAGEM

### Passo 1

1-1. Coloque os três suportes de metal nas suas posições tal como mostra a figura.

1-2. Use os 3 parafusos para unir os suportes de metal à base.

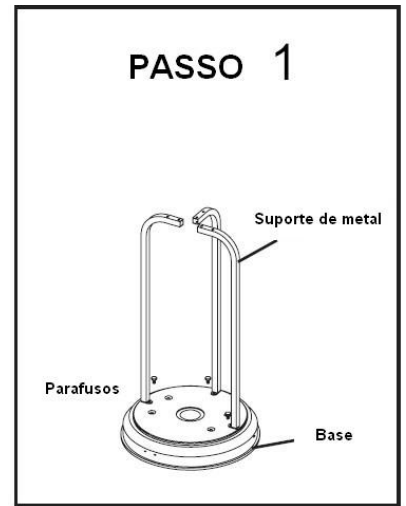

### Passo 2

2-1. Coloque o poste em cima dos três suportes de metal.

2-2. Use os 6 parafusos e as 6 porcas para unir o poste aos suportes. Aperte os parafusos e as porcas.

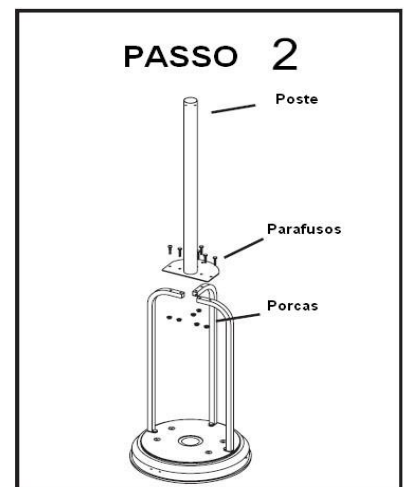

### Passo 3

Coloque o compartimento da botija de gás como mostra a imagem.

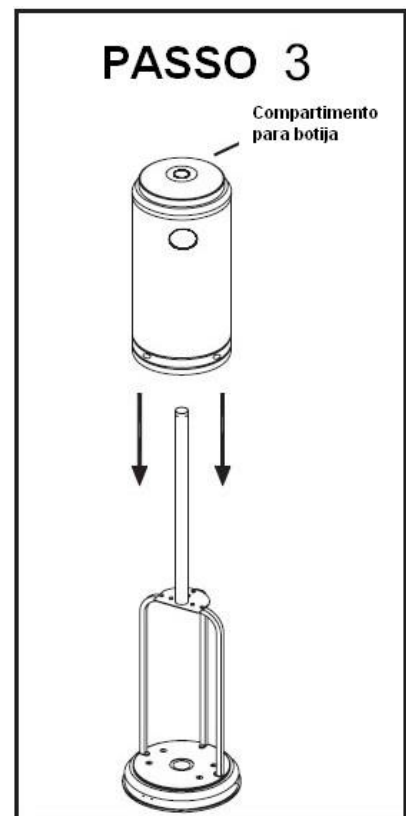

#### Passo 4

- 4-1. Introduza o queimador Piloto no tubo de acesso à botija de gás.
- 4-2. Aperte a mangueira.
- 4-3. Fixar o queimador ao poste com os 4 parafusos M6 x 10 mm e porcas.

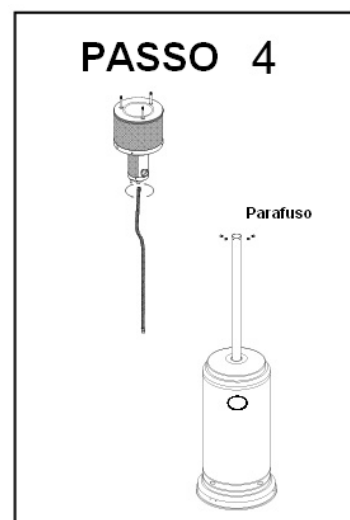

#### Passo 5

- 5-1. Verifique se a ligação vertical do gás e do queimador são montados de acordo com as instruções, e todos os parafusos e porcas são apertados.
- 5-2. Coloque as anilhas Ø8 mm de cada reflector.

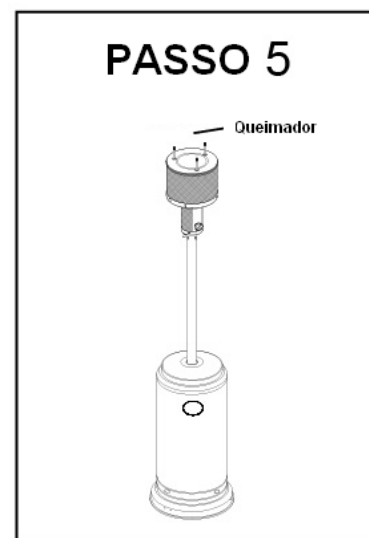

#### Passo 6

- Aperte o reflector com as 3 anilhas e com os 3 parafusos M8 milímetros

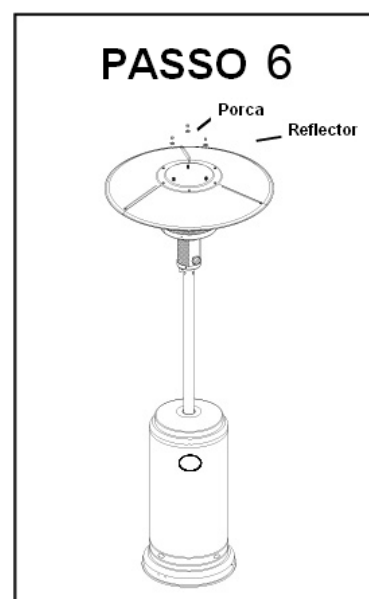

## PASSO 7

7-1. Levantar o compartimento da botija de gás. Coloca-lo de lado seguro ao poste, tal como mostra a figura.

7-2. Ligue a ponta da mangueira ao regulador.

7-3. Ligue o regulador à botija de gás e aperte-a com uma chave de fendas.

7-4. Coloque o compartimento da botija de gás na posição inicial.

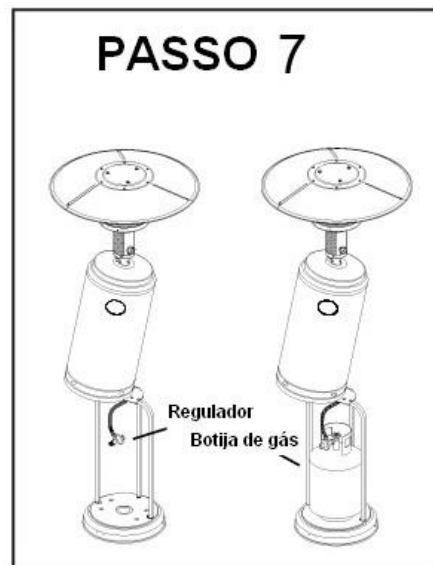

# LISTA DE PROBLEMAS

<b><u>Problemas</u></b>	<b><u>Possíveis Causas</u></b>	<b><u>Solução</u></b>
<b>Chama – Piloto não Liga</b>	<ul style="list-style-type: none"><li>• Válvula do gás fechada</li><li>• Botija de gás vazia</li><li>• Aberturas do gás bloqueadas</li><li>• Ar no sistema de abastecimento</li><li>• Ligações danificadas</li></ul>	<ul style="list-style-type: none"><li>• Abrir a válvula do gás</li><li>• Substituir botija vazia</li><li>• Limpar e/ou substituir abertura</li><li>• Retirar o ar do sistema</li><li>• Verifique todas as ligações</li></ul>
<b>Chama – Piloto não permanece ligada</b>	<ul style="list-style-type: none"><li>• Detritos</li><li>• Ligações danificadas</li><li>• Termocouple avariado</li><li>• Vazamento de gás</li><li>• Falta de pressão de gás</li></ul>	<ul style="list-style-type: none"><li>• Limpar detritos</li><li>• Verificar todas as ligações</li><li>• Substituir termocouple</li><li>• Verificar as ligações de gás</li><li>• Botija quase vazia. substituir a botija</li></ul>
<b>Queimador não acende</b>	<ul style="list-style-type: none"><li>• Pressão de gás baixa</li><li>• Abertura bloqueada</li><li>• Queimador na posição OFF</li><li>• Piloto mal montado</li><li>• Não está numa localização correcta</li></ul>	<ul style="list-style-type: none"><li>• Botija quase vazia. substituir a botija</li><li>• Limpar as aberturas</li><li>• Rodar para a posição ON</li><li>• Montar piloto correctamente</li><li>• Coloque o aparelho num local correcto e depois volte a tentar</li></ul>

# INFORMAÇÃO DE GARANTIA

O fabricante fornece a garantia em conformidade com a legislação do país do consumidor em que o produto foi comercializado, a começar desde a data em que o aparelho é vendido ao consumidor final.

A garantia apenas cobre defeitos no material ou em defeitos de fabrico.

As reparações feitas na garantia só podem ser feitas por um centro de serviço autorizado. Quando fizer uma reclamação dentro da garantia, o recibo/fatura original (com data de compra) deve ser apresentado, caso não o faça os serviços centrais autorizados não poderão proceder a reparação em garantia pelo que terá que ser cobrado o valor da reparação.

A garantia não se aplica nos seguintes casos:

- Caso o aparelho esteja partido;
- Uso incorreto do aparelho, por exemplo; sobrecarga do aparelho, o uso não aprovado de acessórios
- Uso de força ou danos causados por forças exteriores
- Danos causados pelo mau uso, por exemplo; ligar a uma fonte de alimentação instável ou em não conformidade com as instruções de instalação;
- Desmontagem parcial ou completa do aparelho

## Eliminação correta deste produto



Este símbolo indica que este aparelho não deverá ser eliminado juntamente com os resíduos domésticos indiferenciados em toda a UE. Para evitar possíveis danos ao ambiente ou à saúde humana causados pela eliminação incontrolada de resíduos, recicle-o responsabilmente para promover a reutilização sustentável dos recursos materiais. Para retornar o aparelho utilizado, por favor use os sistemas de recolha ou contacte o revendedor onde o produto foi comprado. Eles podem levar este produto para a reciclagem ambientalmente segura.



# CARTÃO DE GARANTIA

ATENÇÃO CARO CLIENTE:

INFORMAMOS QUE O APARELHO DEVE SER UTILIZADO SOMENTE PARA USO DOMÉSTICO E QUALQUER REPARAÇÃO NECESSÁRIA DEVERÁ SER EFECTUADA POR UM PROFISSIONAL DA MARCA, TENDO DOIS ANOS DE GARANTIA POR QUALQUER DEFEITO DE FABRICO.

CONTUDO SE O CLIENTE DESEJAR FAZÊ-LO POR SI PRÓPRIO OU POR ALGUÉM INDICADO POR ELE, PERDE AUTOMÁTICAMENTE O DIREITO À GARANTIA E A SACROFIL NÃO SE RESPONSABILIZA POR QUALQUER DEFICIENCIA NO EQUIPAMENTO MANIPULADO POR PESSOAL NÃO AUTORIZADO.

PARA O APARELHO TER OS DOIS ANOS DE GARANTIA NECESSITA DE APRESENTAR ESTA FICHA DEVIDAMENTE PREENCHIDA OU TALÃO DE COMPRA. SE VERIFICARMOS QUE O CLIENTE NÃO POSSUI ESTES DOCUMENTOS, PODERÁ PERDER O DIREITO À GARANTIA E TODOS OS CUSTOS INERENTES À REPARAÇÃO SERÃO POR CONTA DO CLIENTE.

Modelo do aparelho: \_\_\_\_\_

Nome de cliente: \_\_\_\_\_

Data de aquisição: \_\_\_/\_\_\_/\_\_\_

Local de compra: \_\_\_\_\_